

# Руководство по эксплуатации

---

Винтоверт  
FinePower  
OneBase CIDBL200

**finePower**

# Содержание

<b>Назначение устройства</b> .....	3
<b>Меры предосторожности</b> .....	3
Безопасность на рабочем месте .....	3
Электробезопасность .....	3
Личная безопасность .....	3
Меры предосторожности при работе с устройством .....	5
<b>Рекомендации по работе с аккумуляторной батареей (Li-pol/Li-ion)</b> .....	6
<b>Технические характеристики</b> .....	9
<b>Комплектация</b> .....	9
<b>Эксплуатация аккумулятора и зарядного устройства</b> .....	9
Установка и извлечение аккумуляторной батареи .....	10
Зарядка аккумулятора .....	10
Статус заряда аккумуляторов .....	11
Система защиты аккумулятора/инструмента .....	11
<b>Сборка</b> .....	12
Установка или снятие бит.....	12
Установка скобы для крепления к ремню .....	13
<b>Эксплуатация</b> .....	13
Включение/выключение инструмента .....	13
Подсветка.....	14
Переключение направления вращения.....	14
Регулировка скорости вращения.....	15
Затягивание винтов.....	16
Крепление болтов .....	16
<b>Обслуживание и уход</b> .....	18
<b>Возможные проблемы и их решение</b> .....	18
<b>Правила и условия монтажа, хранения, перевозки (транспортировки), реализации и утилизации</b> .....	19
<b>Дополнительная информация</b> .....	20

# Уважаемый покупатель!

Благодарим Вас за выбор нашей продукции.

Мы рады предложить Вам изделия и устройства, разработанные и изготовленные в соответствии с высокими требованиями к качеству, функциональности и дизайну. Перед началом эксплуатации внимательно прочитайте данное руководство, в котором содержится важная информация, касающаяся Вашей безопасности, а также рекомендации по правильному использованию продукта и уходу за ним. Позаботьтесь о сохранности настоящего Руководства и используйте его в качестве справочного материала при дальнейшей эксплуатации изделия.

## Назначение устройства

Винтоверт предназначен для закручивания винтов/болтов в древесину, металл и пластмассу.

## Меры предосторожности

### Безопасность на рабочем месте

- Рабочее место должно быть хорошо освещенным и содержаться в чистоте. Беспорядок или неосвещенные участки рабочего места могут привести к несчастным случаям.
- Не работайте с этим электроинструментом в помещении, в котором находятся горючие жидкости, воспламеняющиеся газы или пыль. Во время эксплуатации, а также при включении и выключении инструмент вырабатывает искры, что может привести к воспламенению пыли или паров.
- Во время работы с электроинструментом не допускайте близко к Вашему рабочему месту детей и посторонних лиц. Вы можете потерять контроль над электроинструментом.

### Электробезопасность

- Предпринимайте необходимые меры предосторожности от удара электрическим током. Избегайте контакта корпуса инструмента с заземленными поверхностями, такими как трубы, отопление, холодильники.
- Оберегайте электроинструмент от воздействия влаги, дождя и сырости. Проникновение воды в электроинструмент повышает риск поражения электрическим током.

### Личная безопасность

- Будьте внимательными, следите за тем, что Вы делаете, и продуманно начинайте работу с электроинструментом. Не пользуйтесь электроинструментом в усталом состоянии, или если Вы находитесь под воздействием лекарственных препаратов, в состоянии алкогольного или наркотического опьянения. Один момент невнимательности при работе с электроинструментом может привести к серьезным травмам.

- Применение средств индивидуальной защиты (защитной маски, обуви на нескользящей подошве, защитного шлема или средств защиты органов слуха) в зависимости от вида работы электроинструмента снижает риск получения травм.
- Носите подходящую рабочую одежду. Не носите широкую одежду и украшения. Держите волосы, одежду и рукавицы вдали от движущихся частей.
- Предотвращайте непреднамеренное включение электроинструмента. Перед подключением электроинструмента к электропитанию и/или к аккумулятору убедитесь, что устройство выключено. Не держите подключаемый инструмент за переключатель.
- Убирайте установочный инструмент или гаечные ключи до включения электроинструмента. Инструмент или ключ, находящийся во вращающейся части электроинструмента, может привести к травмам.
- Не принимайте неестественную позу для работы с инструментом. Всегда занимайте устойчивое положение и держите равновесие. Благодаря этому Вы можете лучше контролировать электроинструмент в непредвиденных ситуациях.
- При потере электропитания или другом самопроизвольном выключении электроинструмента немедленно выключите устройство. Если при потере напряжения машина осталась включенной, то при возобновлении подачи питания она самопроизвольно заработает, что может привести к причинению вреда здоровью пользователя и/или материальному ущербу.
- Несоблюдение правил эксплуатации, а также техники безопасности может привести к поражению электрическим током, возгоранию и/или серьезным травмам. Производитель и его уполномоченные представители не несут ответственности за повреждения, вызванные использованием инструмента с несоблюдением требований данного руководства.

## Меры предосторожности при работе с устройством

- Используйте инструменты, комплектующие, биты и др. в соответствии с данной инструкцией, учитывая фактические условия выполнения работ. Использование электроинструмента не по прямому назначению опасно.
- Не используйте инструмент, если он не может быть выключен и включен с помощью выключателя.
- Устройство не предназначено для использования детьми и лицами с ограниченными физическими, сенсорными или умственными способностями, кроме случаев, когда над ними осуществляется контроль другими лицами, ответственными за их безопасность. Не позволяйте детям играть с устройством.
- Убедитесь, что движущиеся части инструмента надежно зафиксированы и исправны. Если инструмент поврежден, его необходимо отремонтировать.
- Заряжайте аккумулятор только с помощью зарядного устройства, указанного производителем. Зарядное устройство, которое подходит для одного типа батарей, может создать риск пожара при использовании с другими типами аккумуляторных батарей.
- Отключайте питание, когда Вы вставляете или извлекаете аккумуляторные батареи.
- Прежде чем отложить инструмент в сторону по окончании работы, отключите его и дождитесь остановки вращающихся частей.
- Следите, чтобы в зарядном устройстве не было пыли и грязи.
- Сервисное обслуживание должно производиться квалифицированным персоналом с использованием оригинальных запчастей. Это гарантирует безопасность электроинструмента.
- Держите инструмент за изолированную ручку при работе в условиях, где биты или комплектующие могут контактировать со скрытыми кабелями. В случае контакта с кабелями под напряжением, металлические части инструмента становятся проводящими и могут вызвать поражение электрическим током.
- Используйте только исправные комплектующие.
- Убедитесь, что сверло может просверлить деталь без повреждения нижележащей поверхности.
- Не касайтесь биты сразу после выключения инструмента.
- Не кладите руки под обрабатываемую деталь.
- Не убирайте руками опилки, стружку рядом с битой.
- Прежде чем отвлечься, закончите работу и отключите инструмент.
- Регулярно проверяйте болтовые соединения электроинструмента.

# Рекомендации по работе с аккумуляторной батареей (Li-pol/Li-ion)

## Естественный износ АКБ

При длительном хранении и использовании устройства аккумулятор (далее по тексту — «АКБ») имеет свойство терять заряд и емкость. В период использования устройства можно ожидать, что после 300 циклов заряда-разряда (примерно год использования устройства) емкость АКБ может снизиться до 60% от номинальной. Емкость АКБ после 400 заряд-разрядных циклов может снизиться до 80% от номинальной емкости.

Частичное снижение емкости в указанных пределах и временных периодах — это естественный износ АКБ, который не является дефектом. АКБ теряет заряд, даже если она хранится отдельно от устройства. Саморазряд составляет около 5% в месяц. АКБ по своему строению недолговечны и постоянно деградируют вне зависимости от того, эксплуатируются они или нет. Данная деградация тем интенсивней, чем выше температура, и чем дальше величина заряда от «оптимального» (с точки зрения сохранности), который принято считать равным 40%. Другими словами, если АКБ не используется, то имеет смысл держать заряд на уровне 40–50%.

Способность заряда/разряда аккумуляторной батареи управляется встроенным в нее контроллером. Крайне противопоказаны принудительные режимы «быстрой зарядки» во внешних зарядных устройствах, не входящих в состав оригинального комплекта, т. к. токи заряда и разряда ограничены.

У АКБ отсутствует так называемый «эффект памяти». Начинать разряжать/заряжать АКБ можно с любого уровня заряда. В большинстве устройств стоит ограничение по степени заряда/разряда — контроллер может не позволить заряжать АКБ, если, например, заряд уже более 90%. Также он не позволит полностью разрядить АКБ, препятствуя выходу из строя ее элементов (из-за эффекта «глубокого разряда»). Если АКБ находится в разряженном состоянии 2 недели и более, то происходит необратимый процесс потери емкости в ее элементах, следствием чего является выход из строя самой АКБ.

Если АКБ устройства была разряжена и некоторое время не использовалась, то перед возобновлением эксплуатации устройства необходимо оставить его подключенным к ЗУ приблизительно на 1–2 часа.

## Соблюдайте температурный режим

АКБ должны храниться в заряженном состоянии при температуре от +15 °С до +35 °С. АКБ плохо переносят длительную эксплуатацию при очень высоких (выше +50 °С) и очень низких (ниже -30 °С) температурах окружающей среды. Не оставляйте его в непосредственной близости от источников тепла, например, электрообогревателей.

## Не разбирайте, не сжигайте, не используйте АКБ со следами повреждений

Ни в коем случае нельзя самостоятельно разбирать АКБ и заряжать их элементы, это должны делать квалифицированные специалисты. Прокол или смятие элементов может привести к внутреннему короткому замыканию с последующим возгоранием и взрывом. При разгерметизации корпуса АКБ внутрь элемента

может попасть вода или сконденсироваться атмосферная влага, что может привести к реакции с выделением водорода и возгоранию. Поврежденные АКБ выделяют вредные для здоровья человека вещества.

В случае, если АКБ перестала работать в штатном режиме, по той или иной причине деформировалась (вздулась, втянулась и т.п.), следует незамедлительно обратиться в авторизованный сервисный центр.

**ВНИМАНИЕ:** действительное время работы может не совпадать с указанным. АКБ допускает ограниченное число циклов зарядки и по прошествии некоторого времени может потребовать замены (условия ограниченной гарантии на АКБ смотрите в гарантийном талоне). Время работы АКБ зависит от режима использования и настроек.

## Схема устройства

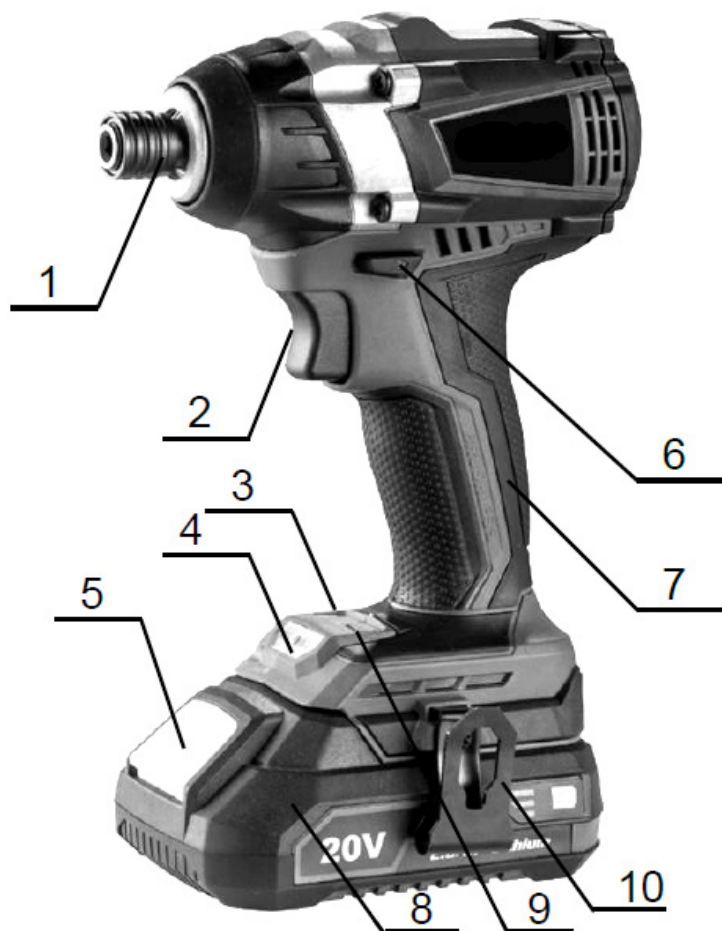

1. Шестигранный патрон 1/4".
2. Выключатель.
3. Кнопка регулировки скорости.
4. LED подсветка.
5. Кнопка блокировки аккумуляторной батареи.
6. Переключатель направления вращения.
7. Прорезиненная рукоять.
8. Аккумуляторная батарея (не входит в комплект поставки).
9. LED индикатор скорости.
10. Скоба для крепления к ремню.



## Технические характеристики

Торговая марка	FinePower
Модель	CIDBL200
Тип аккумулятора	Li-ion (в комплект не входит)
Напряжение аккумулятора	20 В
Тип двигателя	Бесщеточный
Частота вращения шпинделя	0–1800 / 0–2100 / 0–2700 об/мин
Частота ударов	0–2520 / 0–2940 / 0–3780 уд/мин
Макс. крутящий момент	80 / 120 / 200 Н*м
Число скоростей	3
Тип патрона	Квадрат 1/4"
<b>Крепежная способность</b>	
- винт для металла	4–8 мм
- стандартный болт	5–16 мм
- высокопрочный болт	5–14 мм
<b>Размер крепежа</b>	4–14 мм
<b>Степень защиты</b>	IP20
<b>Уровень звукового давления LpA (K=3)</b>	69 дБ (А)
<b>Уровень звуковой мощности LwA (K=3)</b>	80 дБ (А)
<b>Уровень вибрации в рабочем режиме (K=1,5)</b>	3,85 м/с <sup>2</sup>
<b>Вес без аккумулятора</b>	1,09

## Комплектация

- Устройство.
- Руководство по эксплуатации.
- Бита PH2 50 мм.
- Скоба для крепления к ремню.

## Эксплуатация аккумулятора и зарядного устройства

### ВНИМАНИЕ:

- Убедитесь, что инструмент выключен, а аккумуляторная батарея извлечена, перед его настройкой или проверкой функций.
- Используйте только аксессуары, совместимые с данным электроинструментом.

**ПРИМЕЧАНИЕ:** в комплектацию данного электроинструмента не входят аккумулятор и зарядное устройство. В таблице представлены модели аккумуляторов и зарядных устройств, совместимые с данным электроинструментом.

<b>Аккумулятор Li-ion</b>	Finepower OneBase B20 / Finepower OneBase B40 / Finepower OneBase B60 / Finepower OneBase S40 / Finepower OneBase S80
<b>Зарядное устройство</b>	Finepower OneBase C124 / Finepower OneBase C135 / Finepower OneBase C230

## Установка и извлечение аккумуляторной батареи

### ВНИМАНИЕ:

- Всегда отключайте инструмент перед установкой или извлечением аккумуляторной батареи.
  - При установке или извлечении батареи держите инструмент и батарею крепко. Старайтесь не ронять инструмент или батарею во избежание повреждения прибора и его оборудования.
  - Всегда вставляйте аккумуляторную батарею до упора. Неплотно закрепленная батарея может отсоединиться от инструмента во время его работы и повлечь за собой повреждение самого инструмента или пользователя.
  - Не применяйте чрезмерную силу при установке батареи. Если батарея не вставляется без усилий, значит установка производится неправильным образом.
1. Для того, чтобы отсоединить аккумуляторную батарею от инструмента, нажмите на кнопку фиксации (1) на аккумуляторе и осторожно снимите аккумулятор с электроинструмента (2).
  2. Чтобы установить аккумулятор обратно, совместите язычок на батарейном картридже с пазом в корпусе и вставьте его на место. Вставьте его до упора, Вы услышите характерный щелчок, когда батарея зафиксируется на месте.

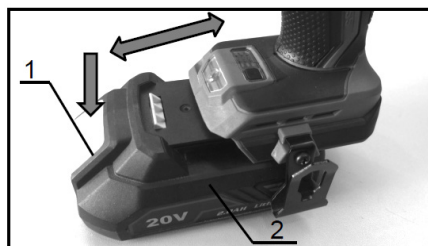

## Зарядка аккумулятора

- Отсоедините аккумулятор от электроинструмента.
- Подключите зарядное устройство к электросети. Индикатор загорится зеленым цветом.
- Вставьте аккумулятор в зарядное устройство и убедитесь в корректности соединения.
- Индикатор будет светиться красным светом, показывая, что идет зарядка.
- Когда зарядка завершится, индикатор загорится зеленым светом. Отсоедините зарядное устройство от сети и извлеките аккумулятор.

**ВНИМАНИЕ:** при отключении зарядного устройства от сети не тяните за провод.

Аккумулятор	Номинальное* время работы от аккумулятора
B20 2,0 А·ч	≥32 мин
B40 4,0 А·ч	≥63 мин
B60 6,0 А·ч	≥95 мин
S40 4,0 А·ч	≥60 мин
S80 8,0 А·ч	≥120 мин

\* Приблизительное время работы устройства при полном заряде аккумулятора в режиме небольшой нагрузки.

## Статус заряда аккумуляторов

Для отображения оставшегося заряда аккумуляторных блоков нажмите кнопку индикатора уровня заряда.

**ПРИМЕЧАНИЕ:** в зависимости от условий использования и температуры окружающей среды индикация заряда батареи может незначительно отличаться от фактической мощности.



Индикатор уровня заряда	Остаток заряда
Зеленый Оранжевый Красный	75—100%
Оранжевый Красный	25—50%
Красный	10—25%

## Система защиты аккумулятора/инструмента

Инструмент оснащен системой защиты аккумулятора/инструмента, которая автоматически отключает устройство для предотвращения сокращения срока службы прибора. Инструмент и аккумулятор автоматически отключатся, при следующих условиях:

- **Перегрузка инструмента**

Если аккумулятор потребляет чрезмерно высокий ток, инструмент автоматически останавливается. В этой ситуации выключите инструмент и прекратите действие, которое вызвало перегрузку инструмента. Затем заново включите инструмент.

- **Перегрев инструмента**

Если инструмент или аккумулятор перегреваются, инструмент автоматически останавливается. В этом случае дайте инструменту/аккумулятору остыть перед повторным включением инструмента.

- **Аккумулятор разряжен**

Если во время работы заряд батареи упадет до минимума, подсветка инструмента погаснет – это активация системы защиты и не является дефектом. Извлеките батарею и зарядите ее.

## Сборка

**ВНИМАНИЕ:** перед производением любых работ с инструментом, всегда проверьте, чтобы инструмент был выключен, а аккумуляторная батарея извлечена.

### Установка или снятие бит

Используйте только шлицевые (1) или торцевые (2) биты, у которых есть вставляемая в инструмент часть, показанная на рисунке ниже (А, В). Не используйте биты другого типа.

#### Для инструмента с неглубоким отверстием под биты

A = 12 мм B = 9 мм	Используйте только эти типы бит.

Чтобы установить бит (1, 3), потяните патрон (2) в направлении, указанном стрелкой, и вставьте бит в патрон до упора. Затем отпустите патрон, чтобы закрепить бит в инструменте.

Чтобы снять бит, потяните патрон в обратном направлении и снимите бит.

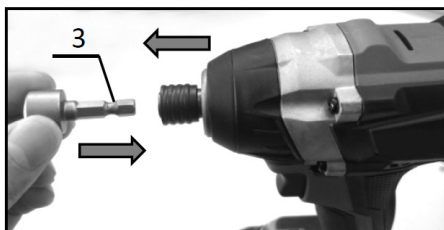
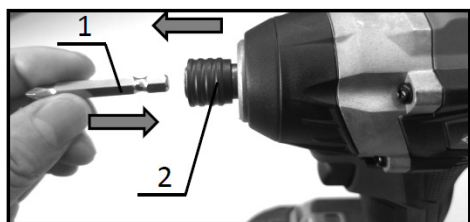
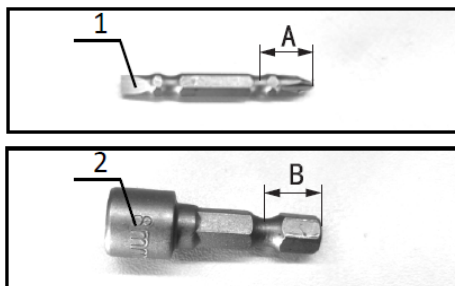

#### ПРИМЕЧАНИЯ:

- Если бита неплотно вставлена в патрон, то она не вернется в исходное положение, и бита не будет закреплена. В этом случае попробуйте переустановить биту в патрон в соответствии с приведенными выше инструкциями.
- Если бита вставляется неплотно или выпадает, замените ее.

### Установка скобы для крепления к ремню

**ВНИМАНИЕ:** при установке скобы всегда надежно закрепляйте ее винтом. В противном случае она может отсоединиться от инструмента, что может привести к его повреждению или травме.

Скоба удобна для временного крепления инструмента на ремне оператора во время работы. Ее можно установить на левой стороне инструмента.

Чтобы установить скобу (2), вставьте ее в паз (1) на корпусе инструмента с левой стороны, а затем закрепите винтом (3). Чтобы снять, ослабьте винт, и снимите скобу с инструмента.

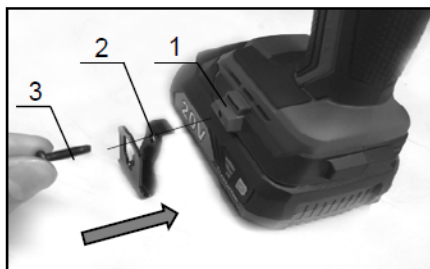

## Эксплуатация

### Включение/выключение инструмента

**ВНИМАНИЕ:** перед установкой аккумуляторной батареи в инструмент всегда проверяйте, правильно ли срабатывает переключатель и возвращается ли в положение «ВЫКЛ» при отпускании.

Чтобы запустить инструмент, просто нажмите на выключатель (1). Скорость инструмента увеличивается за счет увеличения давления на выключатель. Отпустите выключатель, чтобы остановить инструмент.

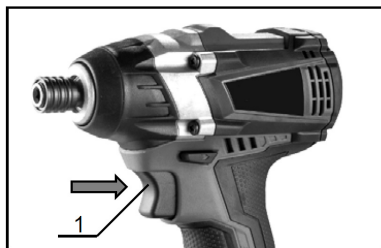

## Подсветка

**ВНИМАНИЕ:** не направляйте луч подсветки в глаза и не смотрите в источник света. Подсветка загорается автоматически после нажатия на выключатель, горит, пока он нажат и гаснет примерно через 10 секунд после отпущания выключателя.



**ПРИМЕЧАНИЕ:** для очистки линзы подсветки используйте сухую ткань. Будьте осторожны и старайтесь оберегать линзу от царапин во избежание снижения четкости подсветки.

## Переключение направления вращения

**ВНИМАНИЕ:**

- Всегда проверяйте направление вращения перед началом работы.
- Используйте переключатель изменения вращения только после полной остановки инструмента. Изменение направления вращения до остановки инструмента может привести к его повреждению.
- Когда инструмент не работает, всегда устанавливайте переключатель направления вращения в нейтральное положение.

Данный электроинструмент оснащен переключателем направления вращения. Переведите переключатель в положение А для вращения по часовой стрелке или в положение В для поворота против часовой стрелки. Если переключатель находится в нейтральном положении, выключатель инструмента недоступен для нажатия.

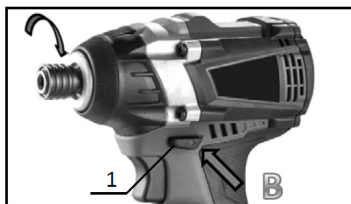

## Регулировка скорости вращения

1. Инструмент также оснащен кнопкой регулировки скорости вращения. Изменяя скорость, Вы можете выбрать один из трех доступных режимов затяжки: сильный, средний, слабый.
2. Регулировка трех скоростей доступна только при вращении по часовой стрелке. Вращение против часовой стрелки производится только с максимальной силой удара, и скорость не может быть отрегулирована.
3. Чтобы изменить скорость вращения, нажмите переключатель инструмента, а затем нажимайте на кнопку регулировки скорости вращения (2), чтобы выбрать нужную скорость.
4. Каждый раз при нажатии на кнопку регулировки вращения загорается индикаторная подсветка (1), которая меняется с каждой выбранной скоростью.

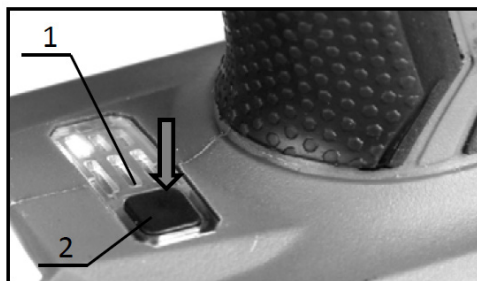

5. Ознакомьтесь с таблицей ниже для получения более детальной информации.

Режим	Скорость	Назначение	Пример применения
Сильный	0–2700 об/мин.	Необходима быстрая скорость и сила затяжки.	Работа с плохо обработанными материалами, затягивание длинных винтов, болтов.
Средний	0–2100 об/мин.	Необходима средняя скорость с крепкой затяжкой в конце.	Работа с отделочными досками, гипсокартоном.
Слабый	0–1800 об/мин.	Необходима малая скорость затяжки, чтобы избежать поломки винтовой резьбы.	Затягивание створочных винтов, затягивание небольших винтов (M6)

### ПРИМЕЧАНИЯ:

- Для экономии заряда батареи, подсветка гаснет примерно через 10 секунд после отпущания выключателя инструмента.
- При нажатии на выключатель режим скорости не может быть изменен.

## Затягивание винтов

Для затягивания винта, крепко удерживая инструмент, поместите конец установленной биты в головку винта. Надавите на инструмент, чтобы бита не соскользнула с винта, и включите инструмент, чтобы начать работу.



## Крепление болтов

Для крепления болтов, крепко удерживая инструмент, поместите торцевую биту, установленную на патрон инструмента, поверх болта или гайки. Включите инструмент и закрепите его.

Момент крепления может отличаться в зависимости от вида или размера винта/болта, материала закрепляемой детали и т.д. Соотношение между моментом крепления и временем крепления показано на графиках ниже.

### Момент крепления для стандартного болта

1. Время крепления (секунды); 2. Момент крепления

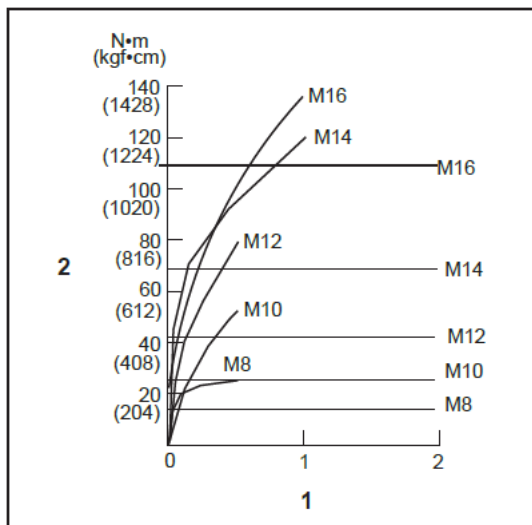



## Момент крепления для высокопрочного болта

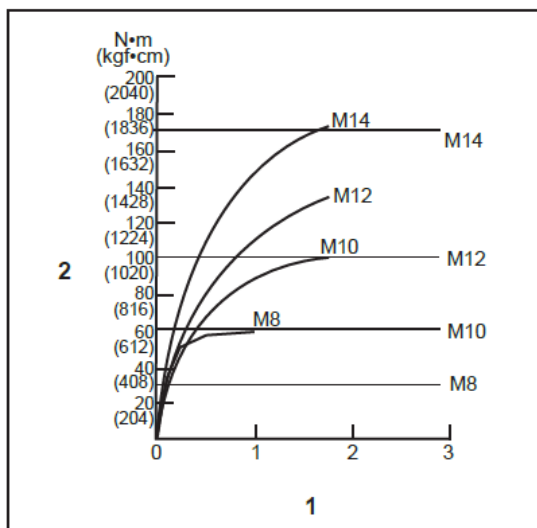

1. Время крепления (секунды); 2. Момент крепления

### ПРИМЕЧАНИЯ:

- Используйте подходящие биты для головки винта/болта, с которым Вы работаете.
- При креплении винта M8 или винта меньшего размера тщательно регулируйте интенсивность нажатия на выключатель инструмента. Винт может быть поврежден.
- Держите инструмент направленным прямо на винт.
- Если скорость затягивания очень большая или Вы затягиваете винт дольше, чем указано на графиках выше, винт или бита могут быть повреждены. Перед началом работы всегда выполняйте тестовую затяжку, чтобы определить правильное время крепления Вашего винта.
- Не закрывайте вентиляционные отверстия во время работы, это может привести к перегреву и повреждению инструмента.
- После завершения затягивания винтов/болтов всегда проверяйте крепко ли они закреплены с помощью динамометрического ключа.

На момент крепления влияют широкий спектр факторов, например:

- Разряженный аккумулятор.
- Неправильный размер бит.
- Диаметр болта.
- Тип и длина болта.
- Размещение рабочего материала, на котором производится крепление болтов/винтов.
- Низкая скорость работы инструмента.

## Обслуживание и уход

- Данный электроинструмент рассчитан на работу в течение продолжительного времени при минимальном техническом обслуживании. Срок службы и надежность инструмента увеличивается при правильном уходе и регулярной чистке.
- Во избежание травмы, отсоедините аккумулятор от устройства, прежде чем устанавливать и демонтировать принадлежности, выполнять или изменять настройки. Убедитесь, что кнопка включения/выключения отжата. Непреднамеренный запуск инструмента может привести к получению травмы.
- Каждый раз по окончании работы рекомендуется очищать корпус инструмента и вентиляционные отверстия от грязи и пыли мягкой тканью или салфеткой. Устойчивые загрязнения рекомендуется устранять при помощи мягкой ткани, смоченной в мыльной воде. Недопустимо использовать для устранения загрязнений растворители: бензин, спирт и т.п. Применение растворителей может привести к повреждению корпуса инструмента.
- При повреждении или износе патрона, немедленно произведите замену, т.к. попадание пыли внутрь устройства может привести к неисправностям в его работе.

## Возможные проблемы и их решение

Описание проблемы	Возможная причина	Возможное решение
Электроинструмент не работает.	<ol style="list-style-type: none"><li>1. Элемент питания разряжен.</li><li>2. Элемент питания неисправен или поврежден.</li></ol>	<ol style="list-style-type: none"><li>1. Перезарядите элемент питания.</li><li>2. Замените элемент питания.</li></ol>
Двигатель электроинструмента работает медленно / теряет число оборотов.	<ol style="list-style-type: none"><li>1. Элемент питания разряжен.</li><li>2. Элемент питания неисправен или поврежден.</li></ol>	<ol style="list-style-type: none"><li>1. Перезарядите элемент питания.</li><li>2. Замените элемент питания.</li></ol>
Элемент питания не заряжается / световой индикатор зарядного устройства не работает.	<ol style="list-style-type: none"><li>1. Предохранитель вышел из строя.</li><li>2. Зарядное устройство неисправно.</li></ol>	<ol style="list-style-type: none"><li>1. Замените предохранитель.</li><li>2. Замените зарядное устройство.</li></ol>

## **Правила и условия монтажа, хранения, перевозки (транспортировки), реализации и утилизации**

- Устройство не требует какого-либо монтажа или постоянной фиксации.
- Хранение устройства должно производиться в упаковке в отапливаемых помещениях у изготовителя и потребителя при температуре воздуха от 5 °С до 40 °С и относительной влажности воздуха не более 80%. В помещениях не должно быть агрессивных примесей (паров кислот, щелочей), вызывающих коррозию.
- Устройство требует бережного обращения, оберегайте его от воздействия грязи, ударов, влаги, огня и т.д.
- Реализация устройства должна производиться в соответствии с местным законодательством.
- Перевозка устройства должна осуществляться в сухой среде.
- При обнаружении неисправности устройства следует немедленно обратиться в авторизованный сервисный центр или утилизировать устройство.
- После окончания срока службы изделия его нельзя выбрасывать вместе с обычным бытовым мусором. Вместо этого оно подлежит сдаче на утилизацию в соответствующий пункт приема электрического и электронного оборудования для последующей переработки и утилизации в соответствии с федеральным или местным законодательством. Обеспечивая правильную утилизацию данного продукта, вы помогаете сберечь природные ресурсы и предотвращаете ущерб для окружающей среды и здоровья людей, который возможен в случае ненадлежащего обращения. Более подробную информацию о пунктах приема и утилизации данного продукта можно получить в местных муниципальных органах или на предприятии по вывозу бытового мусора.

## Дополнительная информация

**Изготовитель:** Нинбо Лянъе Электрик Эпплайнсис Ко., Лтд.  
Д. Цяньхоучэнь, Юньлун, р-н Иньчжоу, г. Нинбо, пров. Чжэцзян, Китай.

**Manufacturer:** Ningbo Liangye Electric Appliances Co., Ltd.  
Qianhouchen Village, Yunlong Town, Yinzhou District, Ningbo City, Zhejiang, China.  
Сделано в Китае.

**Импортер в России / уполномоченное изготовителем лицо:** ООО «Атлас».  
690068, Россия, Приморский край, г. Владивосток, проспект 100-летия  
Владивостока, дом 155, корпус 3, офис 5.

**Адрес электронной почты:** atlas.llc@ya.ru.

Товар соответствует требованиям ТР ТС (ЕАЭС).

Внешний вид изделия, его характеристики и комплектация могут подвергаться изменениям без предварительного уведомления пользователя.  
Фактический интерфейс устройства может отличаться от представленного в данном руководстве.



Товар изготовлен (мм.гггг) / Тауар жасалған күні (аа.жжжж): \_\_\_\_\_ V.3

# Гарантийный талон

SN/IMEI: \_\_\_\_\_

Дата постановки на гарантию: \_\_\_\_\_

Производитель гарантирует бесперебойную работу устройства в течение всего гарантийного срока, а также отсутствие дефектов в материалах и сборке. Гарантийный период исчисляется с момента приобретения изделия и распространяется только на новые продукты.

В гарантийное обслуживание входит бесплатный ремонт или замена элементов, вышедших из строя не по вине потребителя в течение гарантийного срока при условии эксплуатации изделия согласно руководству пользователя. Ремонт или замена элементов производится на территории уполномоченных сервисных центров.

Срок гарантии: 24 мес.

Срок эксплуатации: 48 мес.

Актуальный список сервисных центров по адресу:

<https://www.dns-shop.ru/service-center/>

**Гарантийные обязательства и бесплатное сервисное обслуживание не распространяются на перечисленные ниже принадлежности, входящие в комплектность товара, если их замена не связана с разборкой изделия:**

- Элементы питания (батарейки) для ПДУ (Пульт дистанционного управления).
- Соединительные кабели, антенны и переходники для них, наушники, микрофоны, устройства «HANDS-FREE»; носители информации различных типов, программное обеспечение (ПО) и драйверы, поставляемые в комплекте (включая, но не ограничиваясь ПО, предустановленным на накопитель на жестких магнитных дисках изделия), внешние устройства ввода-вывода и манипуляторы.
- Чехлы, сумки, ремни, шнуры для переноски, монтажные приспособления, инструменты, документацию, прилагаемую к изделию.
- Расходные материалы и детали, подвергающиеся естественному износу.



## **Производитель не несет гарантийных обязательств в следующих случаях:**

- Истек Гарантийный срок.
- Если изделие, предназначенное для личных (бытовых, семейных) нужд, использовалось для осуществления предпринимательской деятельности, а также в иных целях, не соответствующих его прямому назначению.
- Производитель не несет ответственности за возможный материальный, моральный и иной вред, понесенный владельцем изделия и/или третьими лицами, вследствие нарушения требований руководства пользователя при использовании, несоблюдения рекомендаций по установке и обслуживанию изделия, правил подключения (короткие замыкания, возникшие также в результате воздействия несоответствующего сетевого напряжения, как на само изделие, так и на изделия, сопряженные с ним), хранении и транспортировки изделия.
- Все случаи механического повреждения: сколы, трещины, деформации, следы ударов, вмятины, замятия и др., полученные в процессе эксплуатации изделия.
- Имеются следы сторонней модификации, несанкционированного ремонта лицами, не уполномоченными для проведения таких работ. Если дефект вызван изменением конструкции или схемы изделия, подключением внешних устройств, не предусмотренных Производителем, использованием устройства, не имеющего сертификата соответствия согласно законодательству Российской Федерации.
- Если дефект изделия вызван действием непреодолимой силы (природных стихий, пожаров, наводнений, землетрясений, бытовых факторов и прочих ситуаций, не зависящих от Производителя), либо действиями третьих лиц, которые Производитель не мог предвидеть.
- Дефект вызван попаданием внутрь изделия посторонних предметов, инородных тел, веществ, жидкостей, насекомых или животных, воздействием агрессивных сред, высокой влажности, высоких температур, которые привели к полному или частичному выходу из строя изделия.
- Отсутствует или не соответствует идентификация изделия (серийный номер). Если повреждения (недостатки) вызваны воздействием вредоносного программного обеспечения; установкой, сменой или удалением паролей (кодов), приведшим к отсутствию доступа к программным ресурсам изделия, без возможности их сброса/восстановления, ввиду отсутствия предоставления данной услуги поставщиком ПО.
- Если дефекты работы вызваны несоответствием стандартам или техническим регламентам питающих, кабельных, телекоммуникационных сетей, мощности радиосигнала, в том числе из-за особенностей рельефа и других подобных внешних факторов, использования изделия на границе или вне зоны действия сети.
- Если повреждения вызваны использованием нестандартных (неоригинальных) и/или некачественных (поврежденных) расходных материалов, принадлежностей, запасных частей, элементов питания, носителей информации различных типов (включая CD, DVD диски, карты памяти, SIM-карты, картриджи).
- Если недостатки вызваны получением, установкой и использованием несовместимого контента (мелодии, графика, видео и другие файлы, приложения Java и подобные им программы).
- На ущерб, причиненный другому оборудованию, работающему в сопряжении с данным изделием.





[www.finepower.ru](http://www.finepower.ru)